

10 - 70 mm
per axle



POWERTECH SYSTEM

A1 CLASSIC · SCREW SYSTEM

A2 CLASSIC · SCREW SYSTEM

D1 CLASSIC · THROUGH SYSTEM

D2 CLASSIC · THROUGH SYSTEM

Scheibenstärken mm
Épaisseur mm



20-35 mm
20, 21, 22, 22.5, 23, 25, 27.5, 30, 35 mm

15-35 mm
15, 20, 22, 24, 25, 27, 30, 32, 35 mm

5-10 mm
5, 10 mm

10-25 mm
10, 11, 11.5, 12, 12.5, 15, 16, 17, 17.5, 18, 20, 21, 25 mm

Verbreiterung pro Achse mm
Élargissement par axe mm



40-70 mm
40-70 mm

30-70 mm
30-70 mm

10-20 mm
10-20 mm

20-50 mm
20-50 mm

Anschraubsystem / Durchstecksystem
Système à visser / Système traversant

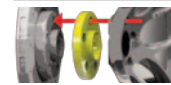
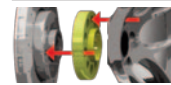
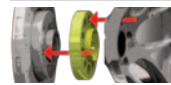

Für Fahrzeuge mit Radschrauben / Radmuttern
Pour véhicules avec boulons d'roue / Tiges filetées



Zur Umrüstung Radschrauben / Radstehbolzen
Pour transformation boulons d'roue / tige fileté

✓ Felgen Befestigungsmaterial ^{EXTRA}
Matériau de fixation jante ^{EXTRA}

✓ Felgen Befestigungsmaterial ^{EXTRA}
Matériau de fixation jante ^{EXTRA}

-

-

Zentriersystem
Système de centrage

Zentriermase
Nez de centrage

Zentriermase
Nez de centrage

Zentrierbohrung
Perçage de centrage

Zentriermase
Nez de centrage

Scheibendurchmesser mm
Diamètre mm



135, 140, 145, 147, 150, 155, 158, 160, 162, 165, 167, 177 mm

135, 140, 145, 147, 150, 155, 158, 160, 162, 165, 167, 180, 182, 184, 185, 190, 200 mm

135, 140, 145, 148, 150, 155, 158, 160, 165, 168 mm

135, 140, 145, 147, 148, 150, 155, 160, 165, 167, 168 mm

Stahlgewindeeinsätze *
Broches filetées sidérurgiques



✓

-

-

-

Lieferumfang ^{KIT}
Étendue du fourniture ^{KIT}



2 Distanzscheiben, Spacer Schrauben ^{KIT}
2 Élargisseurs, Boulons spéciales ^{KIT}

2 Distanzscheiben, Spacer Muttern ^{KIT}
2 Élargisseurs, Écrous spéciales ^{KIT}

2 Distanzscheiben ^{KIT}
2 Élargisseurs ^{KIT}

2 Distanzscheiben ^{KIT}
2 Élargisseurs ^{KIT}

Montage Distanzscheibe auf Radnabe:
Befestigungsmaterial ^{KIT}
Installation du élargisseur sur le moyeu de roue:
Matériau de fixation ^{KIT}

Spacer Schrauben ^{KIT}
Boulons spéciales ^{KIT}

Spacer Muttern ^{KIT}
Écrous spéciales ^{KIT}

Mit Felge direkt auf Radnabe
Avec la jante directement sur l'moyeu

Mit Felge direkt auf Radnabe
Avec la jante directement sur l'moyeu

Montage Felge: Befestigungsmaterial ^{ORIG} oder ^{EXTRA}
Installation jante: Matériau de fixation ^{ORIG} ou ^{EXTRA}

Radschrauben ^{ORIG}
Boulons d'roue ^{ORIG}

Radmuttern ^{ORIG}
Écrous ^{ORIG}

Längere Radschrauben ^{EXTRA}
Boulons d'roue plus longues ^{EXTRA}

Längere Radschrauben ^{EXTRA}
Boulons d'roue plus longues ^{EXTRA}

^(A) Umrüstung Radschrauben > Radmuttern:
Doppelgewindebolzen ^{EXTRA} + Radmuttern ^{EXTRA}
Umrüstung Radmuttern > Radschrauben:
Radschrauben M14x1.5 ^{EXTRA}

^(A) Transformation boulons > Écrous:
Boulon double fileté ^{EXTRA} + Écrous ^{EXTRA}
Transformation écrous > Boulons:
Boulons M14x1.5 ^{EXTRA}

** alternativ längere Radstehbolzen ^{EXTRA}
*** bestellen ^{EXTRA}, falls Original Radschrauben
nicht M14x1.5

** alternativ tige filetées plus longues ^{EXTRA}
*** commander ^{EXTRA}, si les boulons d'origine sont
pas M14x1.5

CHECKLIST
SPURVERBREITERUNGEN
DISQUES ÉLARGISSEURS
www.tuner.ch

Die Nr. 1
PowerTech
SPURVERBREITERUNGEN

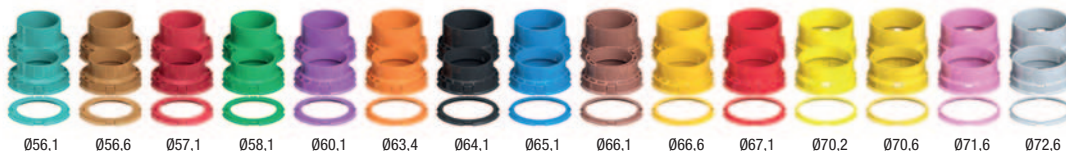
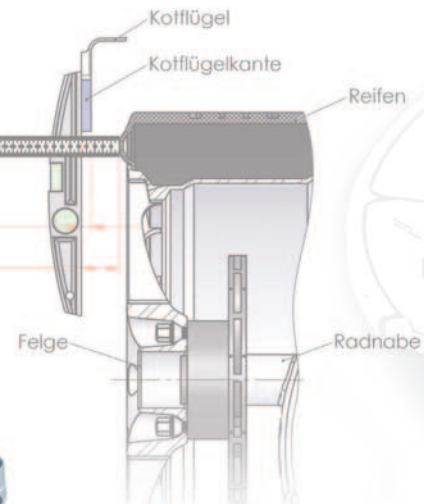

* für mehrmaliges Ein-/Ausrauben
pour le changement répété des boulons

^{EXTRA} separat bestellen
commander séparément

^{KIT} im Kit enthalten
inclus dans le kit

^{ORIG} Befestigungsmaterial vom Serien- oder Zubehörard
pièces d'assemblage orig. de la roue d'accessoires ou série



D3 CLASSIC · THROUGH SYSTEM

DZ CLASSIC · THROUGH SYSTEM WITH CENTERING

DZX THROUGH SYSTEM 2PC

DAX THROUGH SYSTEM 2PC WITH CENTERING

AZX SCREW SYSTEM 2PC

8-23 mm
8, 10, 12, 15, 16, 17.5, 18, 20, 23 mm

5-15 mm
5, 8, 10, 12, 14, 15 mm

5-25 mm
5, 7.5, 10, 12.5, 15, 17.5, 20, 22.5, 24, 25 mm

6 mm

20-35 mm
20, 25, 30, 35 mm

16-46 mm
16-46 mm

10-30 mm
10-30 mm

10-50 mm
10-50 mm

12 mm

40-70 mm
40-70 mm

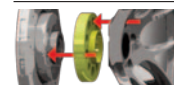
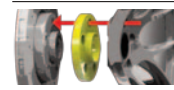
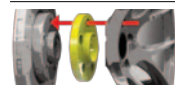
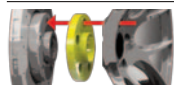
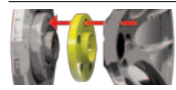

Zentriernase
Nez de centrage

Zentrierung zur Verlängerung der Radnabe
Anneau de centrage pour prolongation
moyeu de roue

Adapter Center bore Ø 56.1 - 72.6 mm

Zentriernase
Nez de centrage
+ Adapter Center bore Ø 73.1 mm

Adapter Center bore Ø 56.1 - 72.6 mm

135, 140, 145, 150, 155, 158, 160, 165, 167 mm

140, 150, 165 mm

150, 155, 168, 180 mm

150 mm

155, 160, 165 mm

2 Distanzscheiben, Stehbolzen^{KIT}
2 Élargisseurs, Tiges filetées^{KIT}

2 Distanzscheiben, 2 Zentrierhülsen^{KIT}
2 Élargisseurs, 2 Douille de centrage^{KIT}

2 Distanzscheiben, 2 Nabenadapter^{KIT}
2 Élargisseurs, 2 Adapteur moyeu de roue^{KIT}

2 Distanzscheiben, 2 Nabenadapter^{KIT}
2 Élargisseurs, 2 Adapteur moyeu de roue^{KIT}

2 Distanzscheiben, 2 Nabenadapter,
Spacer Schrauben oder Spacer Muttern^{KIT}
2 Élargisseurs, 2 Adapteur moyeu de roue,
Boulons spéciales ou Écrous spéciales^{KIT}

Mit Felge direkt auf Radnabe
Avec la jante directement sur l'moyeu

Mit Felge direkt auf Radnabe
Avec la jante directement sur l'moyeu

Inkl. Adapter mit Felge direkt auf Radnabe
Incl. adaptateur avec la jante directement
sur l'moyeu

Inkl. Adapter mit Felge direkt auf Radnabe
Incl. adaptateur avec la jante directement
sur l'moyeu

Spacer Schrauben oder Spacer Muttern^{KIT}
Boulons spéciales ou Écrous spéciales^{KIT}

Radmutter^{ORIG}
Écrous^{ORIG}

Längere Radschrauben^{EXTRA}
Boulons d'roue plus longues^{EXTRA}

Längere Radschrauben^{EXTRA}
oder Schafmuttern^{EXTRA}
Boulons d'roue plus longues^{EXTRA}
ou écrou tige^{EXTRA}

Längere Radschrauben^{EXTRA}
oder Schafmuttern^{EXTRA}
Boulons d'roue plus longues^{EXTRA}
ou écrou tige^{EXTRA}

Radschrauben M14x1.5^{ORIG} / EXTRA *** oder
Doppelgewindebolzen^{EXTRA} + Radmuttern^{ORIG} (A)
Boulons d'roue M14x1.5^{ORIG} / EXTRA *** ou
Boulon double fileté^{EXTRA} + Écrous^{ORIG} (A)

POWERTECH FIXING MATERIAL

Long wheel bolts^{EXTRA}

Längere Radschrauben zur Montage der Felge mit Distanzscheibe (Durchstecksystem) auf Radnabe. Ersetzt Original Radschraube (Mindestschraub-Umdrehungen beachten).

Visserie plus longue pour la montage de la jante avec l'élargisseur (sys. traversant). Remplace le boulon original (longeur min. à visser doit être respecté).

6.5 M12x1.5
7.5 M12x1.25, M14x1.5
8 M14x1.25, ½" UNF

Rotations

Spacer fixing bolts / nuts^{KIT}

Kurzkopf Befestigungsschrauben bzw. -muttern zur Befestigung der Distanzscheibe (Anschraubsystem) auf Radnabe im Kit mitgeliefert.

Boulon ou écrou spécial pour l'installation des élargisseurs (sys. à visser) sur l'moyeu est fourni avec le kit.

Rotations

Thread
M12x1.25
M12x1.5
M14x1.25
M14x1.5
½" UNF

Disc
M14x1.5

Thread
M12x1.25
M12x1.5
M14x1.5
½" UNF

Shaft Ø
15/17 mm
15.5/17.5 mm

Shaft length
10 mm
17.5 mm

POWERTECH AZX / DZX

SPECIAL FIXING MATERIAL

AZX double-threaded bolts^{EXTRA}

Innovative Einschraubbolzen mit Doppelgewinde. Mit Microverkapselung (Loctite Sicherung). Radanbindung + Befestigungsart umrüstbar!^(A)
Boulon à visser innovant avec double filetage. Avec microencapsulation (Loctite). Connexion de la roue modifiable!^(A)

DZX shaft nuts^{EXTRA}

Innovative Schafmuttern zur Verwendung der DZX Scheiben an Fahrzeugen mit Radsteibolzen. Ohne aufwändigen Wechsel der Steibolzen!
Écrou tige innovant pour l'utilisation avec les élargisseurs DZX, pour voitures avec tiges filetées! Sans changement complexe des tiges filetées!